

仕様書

UNI-PEX

10Wトランス付マリンスピーカー

MA-15T



定格入力	10W	
定格インピーダンス	1kΩ (10W)	2kΩ (5W)
種別	L級	L級 (ハイインピーダンス100系 出荷時1kΩに接続)
音響パワーレベル	p=105dB (1W)	
指向特性区分	M	
出力音圧レベル	100dB (1m1Wにて)	
再生周波数帯域	500Hz~5kHz (偏差20dB)	
外装	ホーンマウス (アルミニウム) : マンセル2.5G7/2近似色 ライトグリーン (耐塩塗装) レフレクター (アルミニウム) : マンセル2.5G7/2近似色 ライトグリーン (耐塩塗装) カバー (アルミダイカスト) : マンセル2.5G7/2近似色 ライトグリーン (耐塩塗装) ブラケット (ステンレス) : マンセル2.5G7/2近似色 ライトグリーン (耐塩塗装)	
取付方法	U字形ブラケット S形	
入力端子	防水グランド、キャプタイヤコードによる直接接続	
寸法	口径φ145mm 全長135mm	
質量	約1.6kg	
付属品	取扱説明書/安全編 1	
適用規格	JIS C 5504 ホーンスピーカーに準拠 日本消防検定協会認定品 型式番号: 鑑認放 第14~141号	
特徴・用途	船舶用スピーカーとしての特殊構造のスピーカーです。 荒天時の波しぶきや雨水にも耐水性は十分で、耐塩塗装仕上げで塩水による腐食を防ぎます。 船内作業指令放送や案内放送に適した明瞭な拡声ができます。	

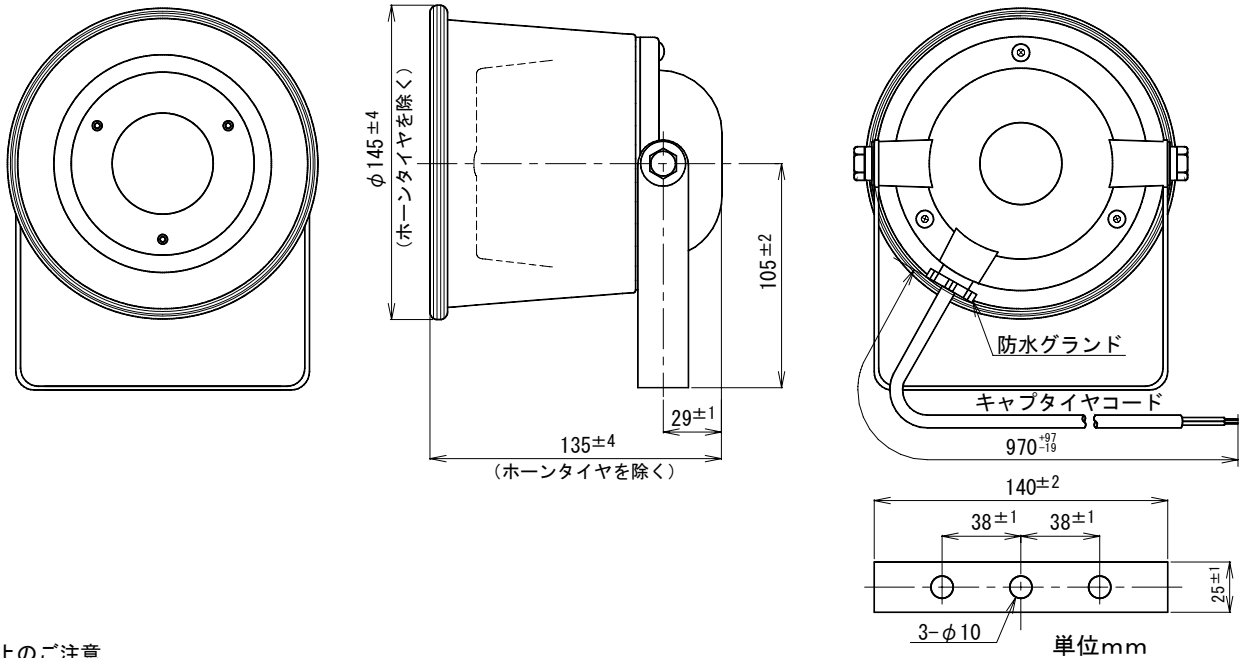

*** 設置上のご注意**

特に大きな振動が発生する場所には設置しないでください。取付部等が劣化し、落下などの事故の原因となります。

営業

JH09