

仕様書

UNI-PEX

No.1

キャリングアンプ

CGA - 200

電源電圧	AC100V 50/60Hz
定格消費電力	75W(電気用品安全法に基づく)
消費電流	AC 4.1A以下(定格出力時)
定格出力	100W(4)×2 XLR4-31相当×4(スピーカー出力毎に並列で2出力、計4出力)
出力負荷インピーダンス	4 ~ 16 ×2 不平衡
録音出力	-10dBV±3dB 2.2k 不平衡 ピンジャック×2
ライン出力	0dBV±3dB 600 不平衡 2極大形ジャック
ひずみ率	5%以下(1kHz定格出力時、ライン入力、2.2kHzローパスフィルター使用)
周波数特性	50Hz~18kHz ±3dB(ライン入力 定格出力 -10dB時) 100Hz~10kHz ±3dB(マイク入力 定格出力 -10dB時)
音質調節	低音:100Hz +10dB/-10dB(1kHz基準 定格出力 -10dB時) 高音:10kHz +10dB/-10dB(1kHz基準 定格出力 -10dB時) (マイクは各入力、CDとライン入力は兼用、ユニット1と2及び3と4が兼用)
入力感度及びインピーダンス	マイク1、2 : -62dBV±3dB 600 電子平衡 音量調節器付 ライン : -22dBV±3dB 10k 不平衡 音量調節器付
信号対雑音比	65dB以上(2.2kHzローパスフィルター使用)
アンテナ入力	BNCコネクター×2 アンテナ感度切換スイッチ付 ファンタム電源送り(専用ホイップアンテナ取付可能)
動作表示	電源表示 LED 緑 保護回路動作表示 LED 赤(電源表示と兼用) 出力表示 LED 緑×4(-20dB, -10dB, -3dB, 0dB) 赤×1(+3dB) 2系統
付帯機能	フェーダー機能(減衰量調節付):マイク1、2、ユニット入力によりライン音量が減衰 バランス:マイク、ユニット、及びライン入力の定位位置調節が可能 (マイクは各入力、CDとライン入力は兼用、ユニット1と2及び3と4が兼用) モノラル/ステレオ切替:ライン入力はモノラルとステレオの切替可能
使用温度範囲	0 ~ +40
外装	パネル 鋼板 マンセルN1 近似色 ブラック半艶塗装 ケース アルミニウム製 アルマイト仕上げ シルバー色
外形寸法	幅259mm 高さ418(360)mm 奥行421mm ()内はハンドルを倒した寸法
質量	約9.1kg
付属品	取扱説明書 1、AC接続コード 1、ULコードクランプ 1
用途・特徴	メインアンプ部にデジタルアンプを採用した軽量・コンパクトなキャリングアンプです。 マイク入力は2系統使用可能で、キャノンタイプコネクターとフォンプラグの両方に対応しています。 ワイヤレスは800MHz/300MHzの両方に対応し、最大4台のワイヤレスチューナーと入力ユニットをオプション使用することができます。音質調節は各入力に高音と低音の調節をもち、音場補正が容易に行えます。出力は100W+100W(合計200W)の2系統で、それぞれ独立した音量調節が可能です。各入力は2系統の出力へのバランスを調節することができます。 また出力の接続はキャノンタイプコネクターで容易に行えます。

No.2の外観図と合わせてご覧ください。

営業

JF04

仕様書

UNI-PEX

No.2

キャリングアンプ
CGA-200

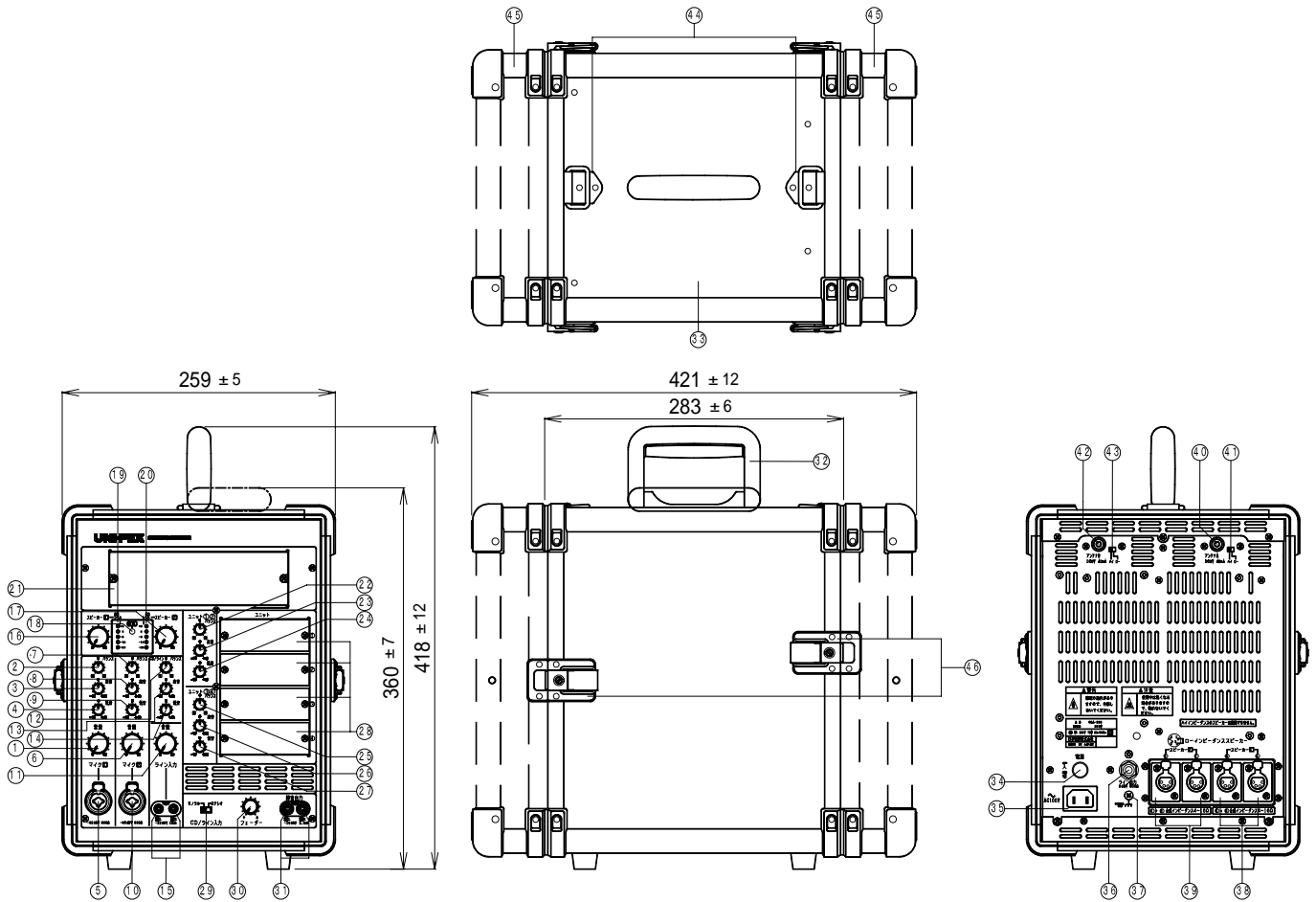

番号	名称	番号	名称	番号	名称
1	マイク1 音量調節つまみ	15	ライン入力 ピンジャック	31	録音出力ピンジャック
2	マイク1 バランス調節つまみ	16	スピーカ出力1 音量調節つまみ	32	ハンドル
3	マイク1 高音調節つまみ	17	スピーカ出力2 音量調節つまみ	33	筐体
4	マイク1 低音調節つまみ	18	電源表示灯	34	電源スイッチ
5	マイク1入力 XLR-3-31タイプ フォーンジャック	19	スピーカー1 出力表示灯	35	A Cインレット
6	マイク2 音量調節つまみ	20	スピーカー2 出力表示灯	36	ライン出力ジャック
7	マイク2 バランス調節つまみ	21	CDユニット挿入口	37	アース接続用M4ねじ
8	マイク2 高音調節つまみ	22	ユニット1、2 バランス調節つまみ	38	スピーカ出力1 XLR-4-31タイプ
9	マイク2 低音調節つまみ	23	ユニット1、2 高音調節つまみ	39	スピーカ出力2 XLR-4-31タイプ
10	マイク2入力 XLR-3-31タイプ フォーンジャック	24	ユニット1、2 低音調節つまみ	40	ワイヤレスアンテナA BNCコネクター
11	ライン入力 音量調節つまみ	25	ユニット3、4 バランス調節つまみ	41	アンテナA感度切換スイッチ
12	CD/ライン兼バランス調節つまみ	26	ユニット3、4 高音調節つまみ	42	ワイヤレスアンテナB BNCコネクター
13	CD/ライン兼 高音調節つまみ	27	ユニット3、4 低音調節つまみ	43	アンテナB感度切換スイッチ
14	CD/ライン兼 低音調節つまみ	28	ユニット挿入口	44	ショルダー金具
		29	モノラル/ステレオ切換えスイッチ	45	筐体蓋
		30	オートマチックフェーダー減衰量調節つまみ	46	錠前

営業